

# Mål

- *Kommersiell drift 2007*

# Hantera DNSSEC som en kommersiell produkt!

- Krav
  - Måste uppfylla kunders krav och önskemål!
- Möjligheter
  - Försäljning via befintliga .SE-ombud
  - Pengar för vidareutveckling
  - Snabbare Internationell acceptans

# DNSSEC - Vem gör vad?

<i>Uppgift:</i>	Kunden (Domännamnsinnehavaren)	.SE
Signering av huvuddomänens DNS-data (NS, A, MX mm)	Görs av kunden	-
Signering av .SE-zonen	-	Görs av .SE oavsett om kunden har valt DNSSEC eller ej.
Nyckeladministration för en huvuddomän	Kunden ansvarar för att skapa och publicera nyckel för sin zon	.SE autentiserar kundens publika nyckel genom att publicera ett signerat fingeravtryck av nyckeln

# .SE gränssnitt för hantering av DNSSEC

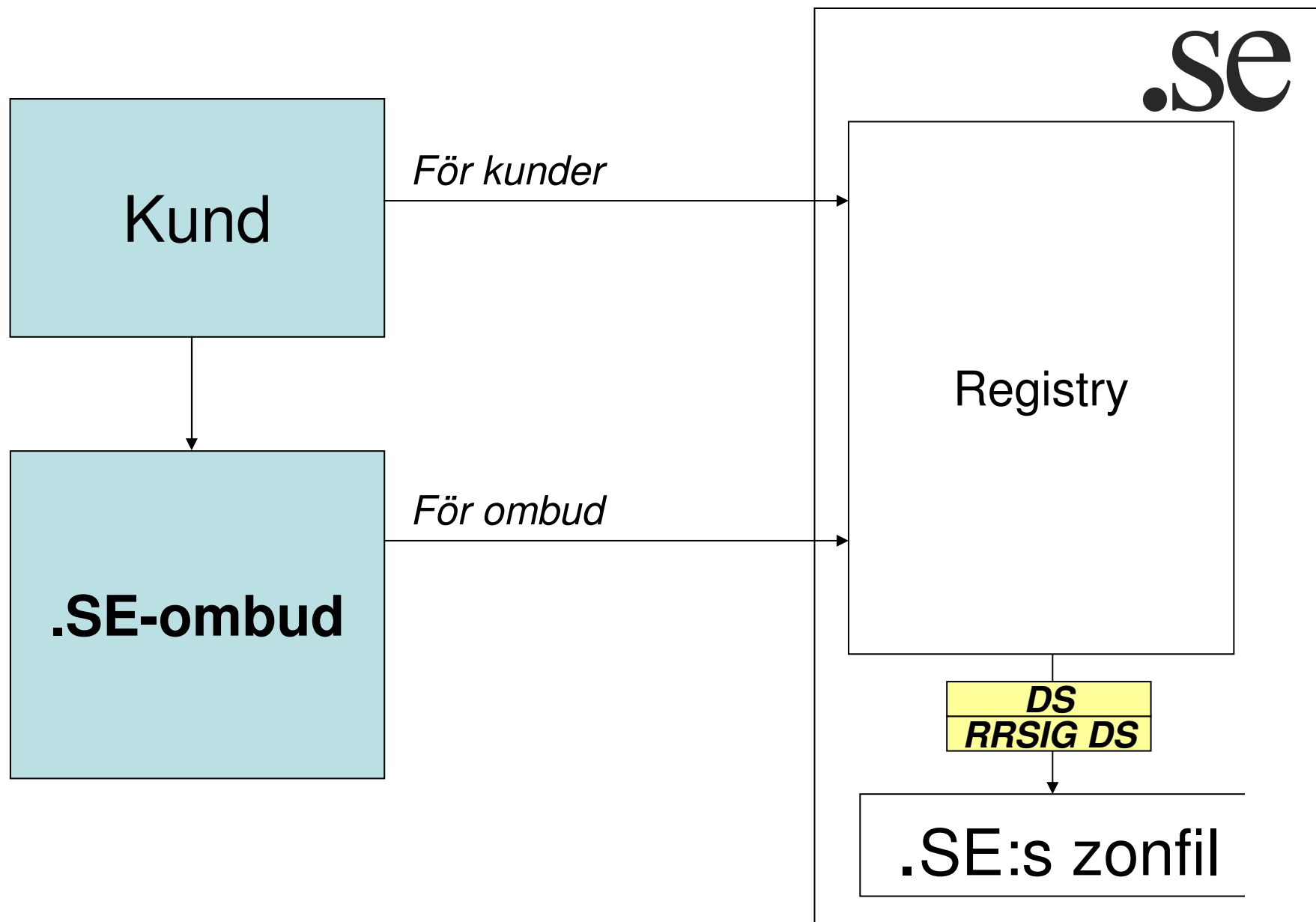

# Hantering då kunden ansvarar för sin DNS

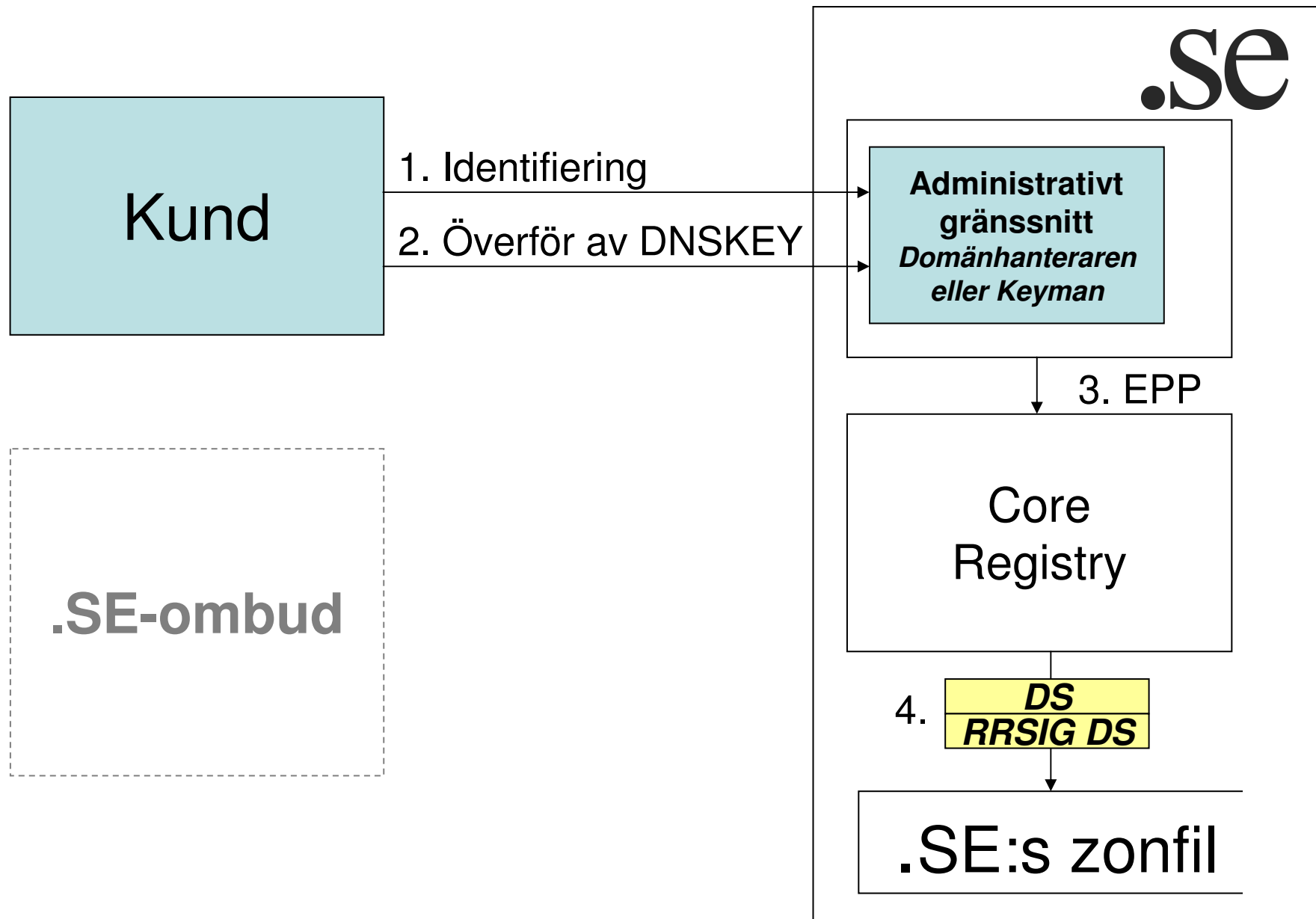

# Då Ombudet hanterar (tech-C) för kundens DNS

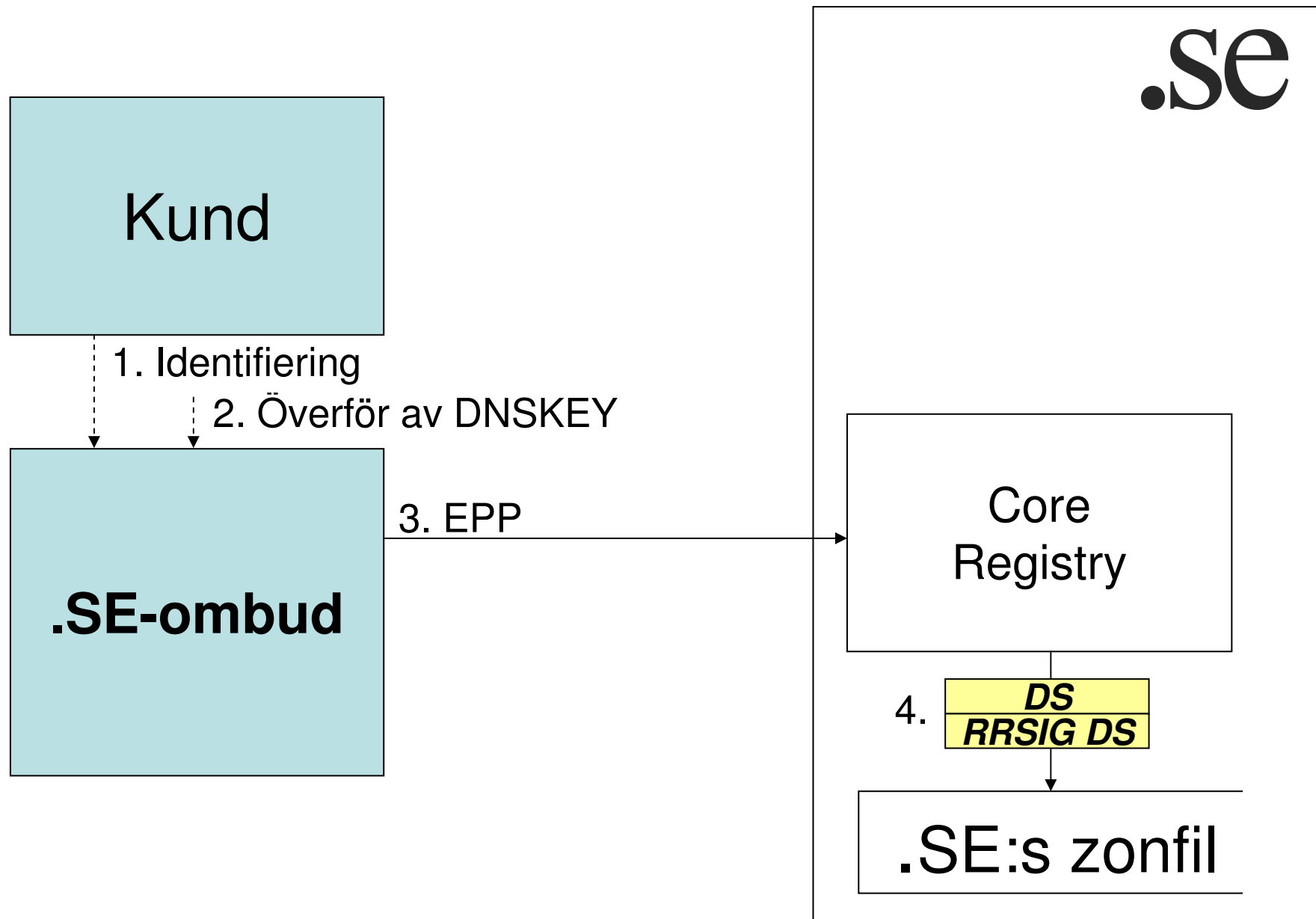

# DNSSEC ställer högre krav på admin

- .SE:s Allmänna villkor
  - ska kompletteras med Särskilda villkor för DNSSEC.
- .SE:s ombudsavtal
  - behöver även kompletteras med villkor för de ombud som erbjuder DNSSEC
- Specifikt för DNS
  - DNSSEC får administreras av kundens tech-C
  - Det är troligt att kunden anlitar en extern DNS-operatör och behöver ett avtal med denna som reglerar hanteringen av DNSSEC.

# Hur få igång marknaden?

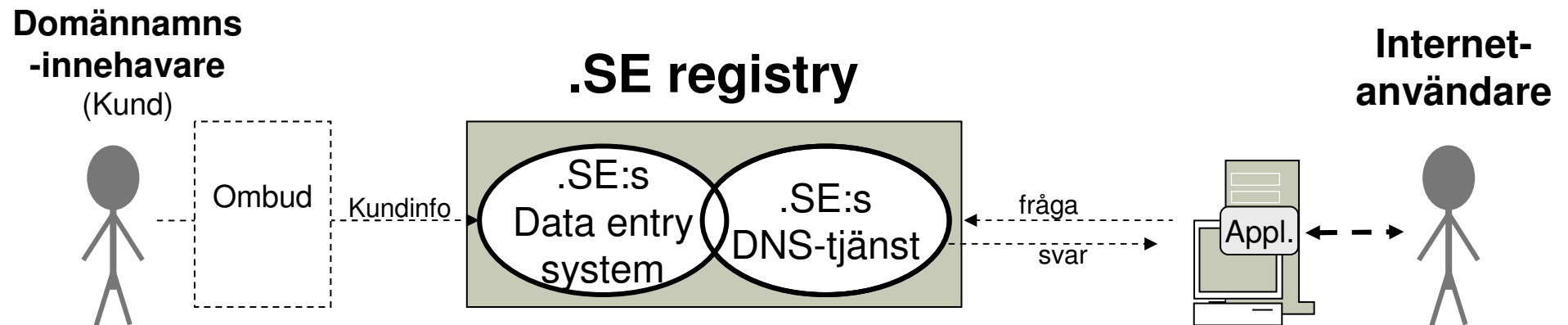

1. Hur få en volym av DNSSEC-kunder?
2. Hur få Internetanvändare att använda DNSSEC?



## Problem 2 – Hur få igång användandet Q1?

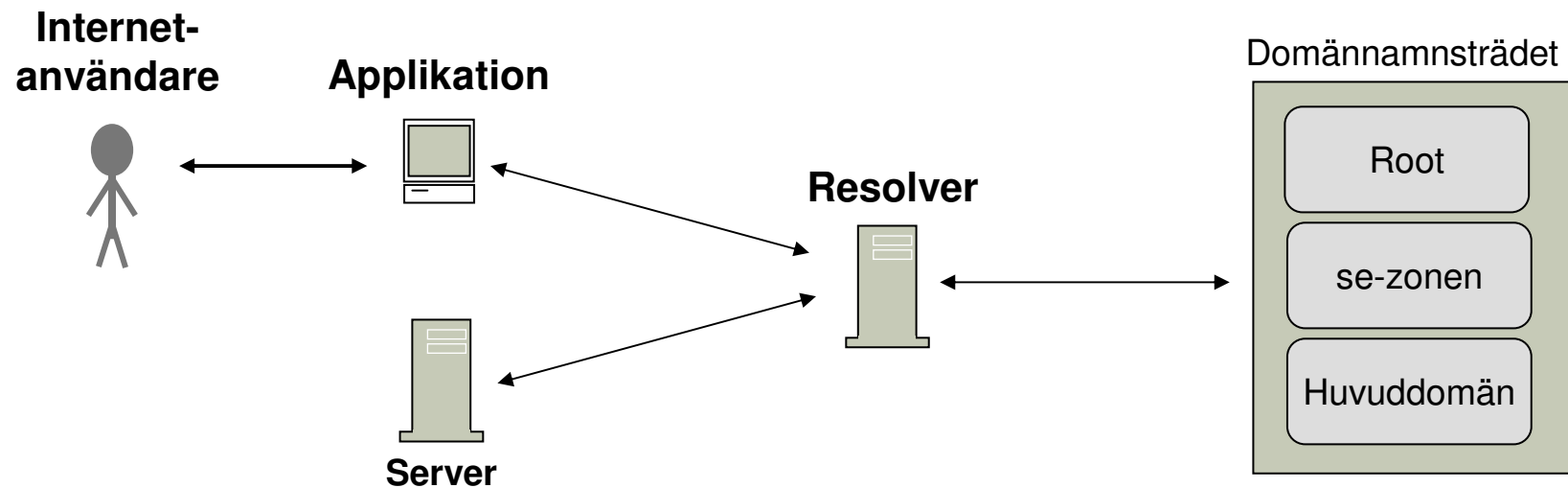

- **Resolver**
  - Ett naturligt första steg som kan göras idag!
  - Det ger en användarnytta!
- **Applikationer**
  - Senare steg!
- **Visibilitet för Internetanvändaren**
  - Senare steg!

# Hur få resolverarna att köra DNSSEC?

- Vilka är viktigast
  - ISP:ernas resolverar har störst volym användare!
- Incitament att köra DNSSEC
  - Det finns inget naturligt penningflöde!
- Slutsats
  - Stimulans behövs!

# Att göra!

1. Få igång resolverar att använda DNSSEC
2. Testdrift → Kommersiell drift
3. Fler pilotkunder
4. Marknadsundersökning
5. Säljkampanj